

Owner's Manual

BABYBJÖRN TRAVEL COT LIGHT



BABYBJÖRN®

www.babybjorn.com

BABYBJÖRN RESESÄNG LIGHT

Gratulerar till ditt val av BABYBJÖRN Resesäng Light, som är en praktisk och stabil resesäng där ditt barn ligger ombonat och tryggt. Resesängen kan användas från nyfödd tills barnet är cirka tre år.

VIKTIGT!

Vänligen läs denna manual noggrant före användning. Behåll den för senare bruk.

DELAR TILL BABYBJÖRN RESESÄNG LIGHT

Referera till dessa delar när du läser manualen.

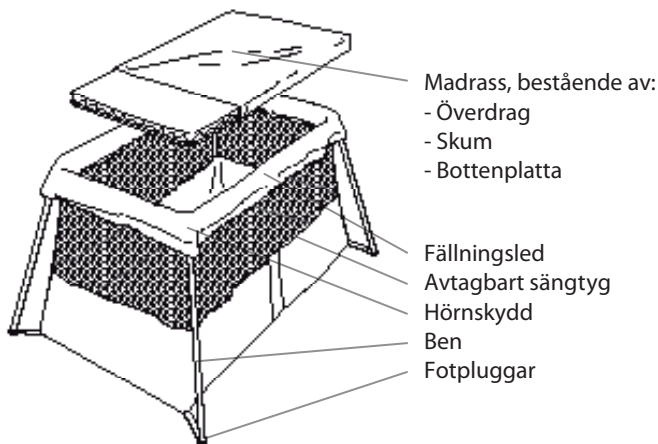

VIKTIGT!

Använd EJ resesängen utan BabyBjörns originalmadrass med bottenplatta.

Utan den styva bottenplattan kan barnet välta sängen.

FÄLLA UT SÄNGEN



1. Öppna väskan. Lyft ur rese-sängen.

2. Ta tag i båda kortsidorna. Vänd sängen med benen mot golvet och fäll ut den med en distinkt rörelse så att benen fälls ut.

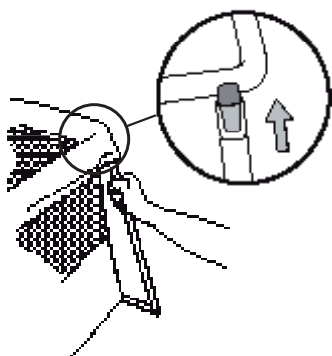

3. Säkerställ att varje ben sitter i ordentligt och är i låst läge. Lägg i madrassen med bottenplattan nedåt.

TEKNISK INFORMATION

- Vikt: 5 kg (inklusive väska)
- Höjd/längd/bredd i transportläge: 49x60x14 cm
- Madrass: 60x105 cm
- Sängtyg, blå: 65% polyester, 35% bomull
- Sängtyg, silver: 100% polyester
- Nät: 100% polyester
- Bottentyg: 100% polyester
- Madrassöverdrag: 70% polyester, 30% bomull
- Tygdelarna närmast barnet är godkända enligt Öko-Tex standard 100, klass 1 för babyprodukter.

FÄLLA IHOP SÄNGEN

1. Ta ur madrassen ur resesängen. Vik ihop madrassen med bottenplattan utåt och lägg i väskan. Vänd sängen upp och ner.

Lossa ett ben i taget genom att dra i benet. DRA!

2. Vik ner det lösgjorda benet och lägg det diagonalt. Alla ben ska placeras diagonalt, innanför ytterramen.

Vik ihop resesängen. Justera eventuellt läget på benen så att sängen blir så kompakt som möjligt. Lägg sängen i väskan, mellan den hopvikta madrassen.

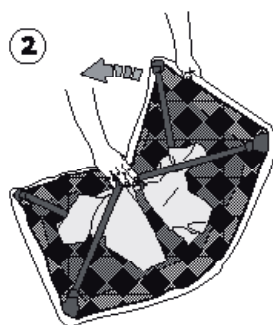

TVÄTTA SÄNGEN

1. För att tvätta resesängen, ta av tyget genom att öppna de fyra blixtlåsen på vardera sida av sängens överkant.

2. Dra ur varje fotplugg och lossa sängtyget från benen.

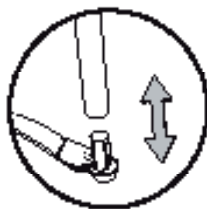
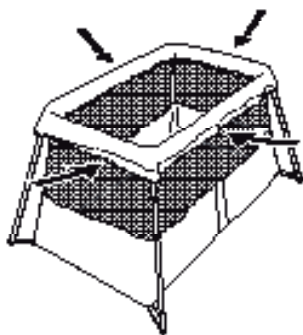

TVÄTTRÅD

Sängtyg:
Maskintvätt 40°C. Torktumla ej.
Resesängen bör vara uppfälld när tyget sätts på igen. Sätt fast fotpluggarna och stäng därefter dragkedjorna.

Madrassöverdraget:
Maskintvätt 60°C.
Madrasskummet:
Ej maskintvätt.

VARNING!

- Använd EJ resesängen utan BabyBjörns originalmadrass med bottenplatta.
- Utan den styva bottenplattan kan barnet välta sängen.
- Lämna aldrig barnet i resesängen utan regelbunden uppsikt.
- För att undvika fallskador ska resesängen INTE användas när barnet lärt sig att klättra i eller ur den.
- Använd INTE resesängen om någon del är trasig eller saknas, och använd endast reservdelar som godkänts av tillverkaren.
- Använd INTE resesängen om den inte är korrekt monterad; alla ben måste vara låsta i utfällt läge, alla fyra blyxtlås stängda och madrassen med bottenplattan nedåt ska ligga stadigt mot sängens botten. Kontrollera monteringen regelbundet.
- Placera INTE resesängen nära varma element, öppen brasa eller föremål som kan skada barnet.
- Lämna inget i eller intill resesängen som kan användas som trappsteg för barnet eller som kan medföra stryp- eller kvävningsrisk, t ex rep och persiennsnören.
- Låt INTE barnet leka med resesängen när den är hopfälld, eller om tyget är borttaget.
- Låt alltid hörnskydden sitta kvar för att undvika klämning.

BABYBJÖRN REISESENG LIGHT

Gratulerer med valget av BABYBJÖRN Reiseseng Light – en praktisk og stabil reiseseng der barnet ditt ligger trygt og godt. Reisesengen kan brukes fra barnet er nyfødt opptil ca. tre års alder.

VIKTIG!

Les denne bruksanvisningen nøye før bruk. Behold den for senere referanse.

DELER I BABYBJÖRN REISESENG LIGHT

Henvis til disse delene ved lesing av bruksanvisningen.

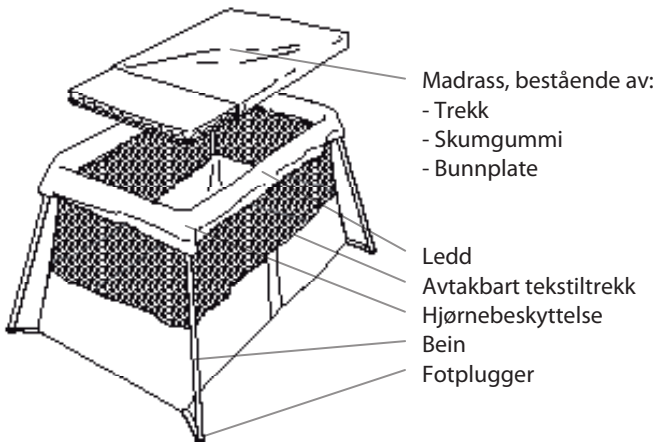

VIKTIG!

Reisesengen må IKKE brukes uten BabyBjörns original-madress med bunnplate.

Uten den stive bunnplaten kan barnet velte sengen.

SLÅ UT SENGEN

1. Åpne vesken. Løft ut sengen.



2. Ta tak i begge kortsidene. Snu sengen med beina mot gulvet og slå den ut med en kontant bevegelse slik at beina felles ut.

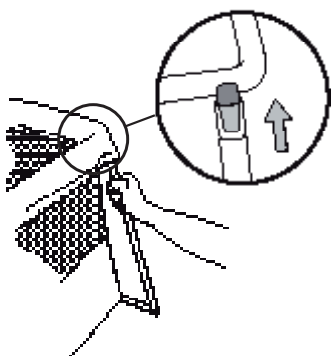

3. Forsikre deg om at hvert bein sitter ordentlig på plass og er i låst posisjon. Legg i madrassen med bunnplaten ned.

TEKNISK INFORMASJON

- Vekt: 5 kg (inkludert veske)
- Høyde/lengde/bredde ved transport: 49x60x14 cm
- Madrass: 60x105 cm
- Sengestoff, blått: 65 % polyester, 35 % bomull
- Sengestoff, sølv: 100 % polyester
- Netting: 100 % polyester
- Bunnmateriale: 100 % polyester
- Madrassovertrekk: 70 % polyester, 30 % bomull
- Stoffdelene nærmest barnet er godkjente etter Øko-Tex Standard 100, klasse 1 for babyprodukter

SLÅ SAMMEN SENGEN

1. Ta madrassen ut av reisesengen. Brett sammen madrassen med bunnplaten og legg den i vesken. Snu sengen opp ned.
2. Slå ned det løsnete beinet og legg det diagonalt. Alle beina skal plasseres diagonalt og innenfor ytterammen.

Løsne ett bein av gangen ved å dra i beinet. DRA!

Slå sammen reisesengen. Juster eventuelt beinas posisjon slik at sengen blir så kompakt som mulig. Legg sengen i vesken, ned i den sammenbretted madrassen.

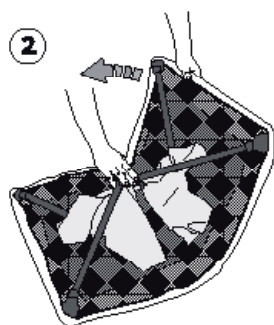
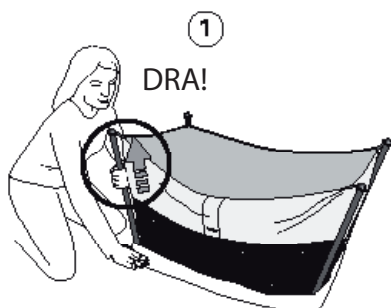

VASKE SENGEN

1. For å vaske sengen tar du av stoffet ved å åpne de fire glidelåsene på hver side av sengens overkant.
2. Dra ut hver fotplugg og løsne sengestoffet fra beina.

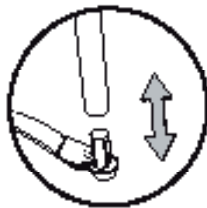
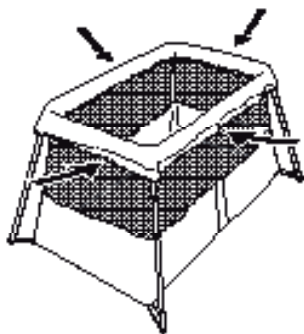

VASKEANVISNING

Sengestoff:

Maskinvask 40 °C.

Tørketromles ikke. Sengen bør være slått ut når stoffet settes på igjen. Sett på plass fotpluggene og lukk glidelåsene.

Madrasstoffet:

Maskinvask 60 °C.

Madrasskumgummi:

Maskinvaskes ikke.

ADVARSEL!

- Reisesengen må IKKE brukes uten BabyBjörns originalmadrass med bunnplate.
- Uten den stive bunnplaten kan barnet velte sengen.
- Se alltid til barnet i reisesengen jevnlig.
- For å unngå fall: IKKE bruk reisesengen når barnet klarer å klatre inn og ut av den ved egen hjelp.
- IKKE bruk reisesengen hvis noen del er ødelagt, revnet eller mangler. Bruk bare reservedeler som er godkjent av produsent.
- IKKE bruk reisesengen hvis den ikke er korrekt montert. Alle bein må være låste i utfelt posisjon, alle fire glidelåser må være lukket og madrassen med bunnplaten ned skal ligge stabilt mot sengebunnen. Av sikkerhetshensyn, kontroller alle beslag jevnlig.
- Vær obs på faren med åpen ild og andre sterke varmekilder (elektriske ovner, gassovner, radiatorer osv.) i nærheten av reisesengen.
- IKKE ha noe i reisesengen, eller plasser den i nærheten av noe, som kan brukes som trapp eller utgjøre fare for kvelning eller strangulasjon (tau, persienne-/gardinsnorer osv.).
- IKKE la barnet leke med den sammenslåtte reisesengen, eller hvis stoffet er tatt bort.
- La alltid hjørnebeskyttelsene bli sittende for å unngå klemfare.

BABYBJÖRN REJSESENG LIGHT

Tillykke med dit valg af BABYBJÖRN Rejseseng Light, som er en praktisk og stabil rejseseng, hvor dit barn kan ligge lunt og trygt. Rejsesengen kan anvendes fra nyfødt, til barnet er ca. tre år.

VIGTIGT!

Læs venligst denne manual grundigt inden anvendelse. Opbevar den til senere brug.

DELE AF BABYBJÖRN REJSESENG LIGHT

Det er disse dele, der henvises til i instruktionerne.

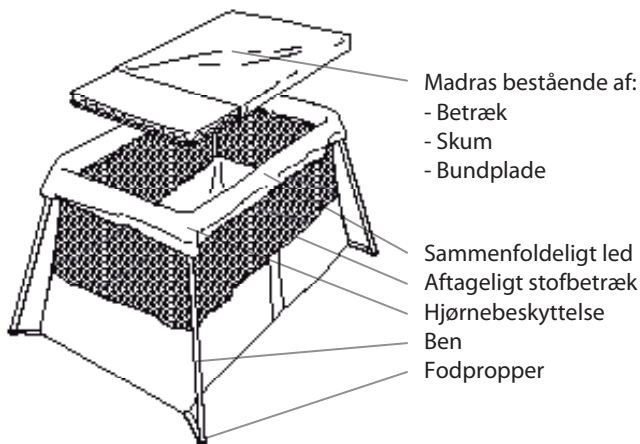

VIGTIGT!

Brug IKKE rejsesengen uden BabyBjörns originalmadras med bundplade.



Uden den stive bundplade kan barnet vælte sengen.

SÅDAN SLÅS SENGEN OP

1. Åbn tasken. Løft sengen op.



2. Tag fat i begge de korte sider. Vend sengen med benene mod gulvet, og fold den ud med en fast bevægelse, så benene



3. Sørg for at hvert ben sidder ordentligt og er i låst position. Læg madrassen i med bundpladen nedad.

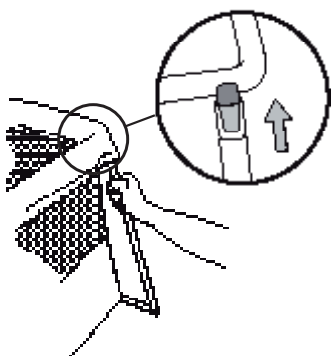

TEKNISK INFORMATION

- Vægt: 5 kg (inklusive taske)
- Højde/længde/bredde i sammenfoldet position: 49x60x14 cm
- Madras: 60x105 cm
- Sengestof, blå: 65 % polyester, 35 % bomuld
- Sengestof, sølv: 100% polyester
- Net: 100 % polyester
- Bundstof: 100 % polyester
- Madrasbetræk: 70 % polyester, 30 % bomuld
- Stoffdelene nærmest barnet er godkendt i henhold til Øko-Tex standard 100, klasse 1 for babyprodukter.

SÅDAN SLÅS SENGEN SAMMEN

1. Tag madrassen op af rejsesengen. Fold madrassen sammen med bundpladen, og læg den i tasken. Vend sengen op og ned.

Løsn et ben af gangen ved at trække i det. TRÆK!

2. Fold det løsnede ben ned, og læg det diagonalt. Alle ben skal placeres diagonalt inden for yderrammen.

Fold resten af rejsesengen sammen. Justér eventuelt benenes position, så sengen bliver så kompakt som muligt. Læg sengen i tasken mellem den sammenfoldede madras.

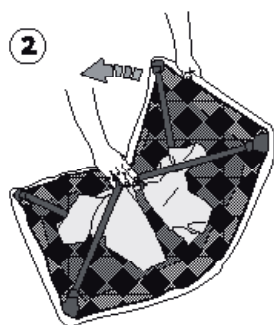
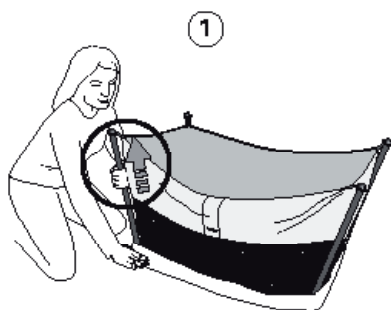

SÅDAN RENGØRES SENGEN

1. For at rengøre sengen skal stoffet tages af ved at åbne de fire lynlåse på hver side af sengens overkant.

2. Træk hver enkelt fodprop ud, og løsn sengestoffet fra benene.

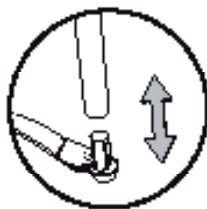
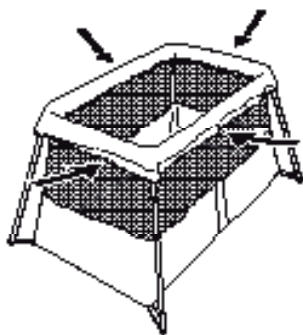

VASKEANVISNING

Sengestof:

Maskinvask 40°C.

Må ikke tørretumbles.

Sengen bør være slået op, når

stoffet sættes på igen. Sæt

fodpropperne i, og lyn derefter

lynlåsene.

Madrassstoffet:

Maskinvask 60°C.

Madrasskummet:

Må ikke maskinvaskes.

ADVARSEL!

- Brug IKKE rejsesengen uden BabyBjörns originalmadras med bundplade.
- Uden den stive bundplade kan barnet vælte sengen.
- Sørg for, at barnet altid er under opsyn i sengen.
- Undgå fald ved IKKE at bruge rejsesengen, når barnet er i stand til selv at kravle op i eller ud af sengen.
- Brug IKKE rejsesengen, hvis nogle af dens dele er defekte eller mangler, og brug kun reservedele der er godkendt af producenten.
- Brug IKKE rejsesengen, hvis den ikke er korrekt monteret; alle ben skal være låst i udfoldet position, alle fire lynlåse lukkede og madrassen med bundpladen nedad skal ligge stabilt mod sengens bund. Kontroller monteringen jævnligt.
- Vær opmærksom på risikoen ved åben ild og andre stærke varmekilder såsom elektriske varmeblæsere, gasovne, radiatorer etc. i nærheden af sengen.
- Undgå at efterlade noget i sengen eller placere sengen nær et andet produkt, der kan fungere som trappetrin eller skabe risiko for strangulering eller kvælning, fx sejlgarn, snore til rullegardiner etc.
- Lad IKKE barnet lege med sengen, når den er foldet sammen eller stoffet er blevet fjernet.
- Lad altid hjørnebeskyttelsen sidde for at undgå klemning.

BABYBJÖRN MATKASÄNKY LIGHT

Onnittelut BABYBJÖRN Matkasänky Light - tuotteen valinnasta. Se on kätevä ja vakaa matkasänky, jossa lapsesi saa nukkua mukavasti ja turvallisesti. Matkasänky sopii käytettäväksi vastasyntyneestä noin kolmen vuoden ikään.

TÄRKEÄÄ!

Lue tämä käyttöohje tarkasti ennen käyttöä. Sästä ohje myöhempää tarvetta varten.

BABYBJÖRN MATKASÄNKY LIGHT – OSALUETTELO

Palaa tähän osaluetteloon lukiessasi käyttöohjetta.

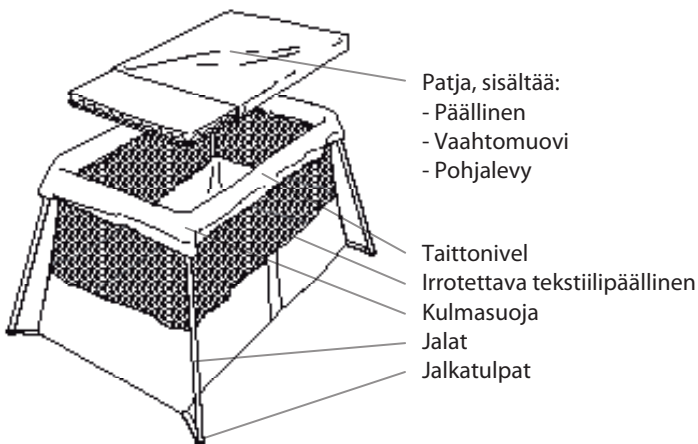

TÄRKEÄÄ!

ÄLÄ käytä matkasänkyä ilman BabyBjörnin alkuperäistä patjaa ja pohjalevyä.

Ilman jäykkää pohjalevyä lapsi voi kaataa sängyn.

SÄNGYN AVAAMINEN

1. Avaa laukku. Nosta sänky ulos.



2. Ota kiinni molemmista lyhyemmistä reunoista. Käännä sänky siten, että jalat ovat lattiaa vasten ja avaa se selkeällä liikkeellä niin että



3. Varmista, että jalat ovat kunnolla paikallaan ja lukittuina. Aseta patja paikalleen pohjalevy alaspäin.

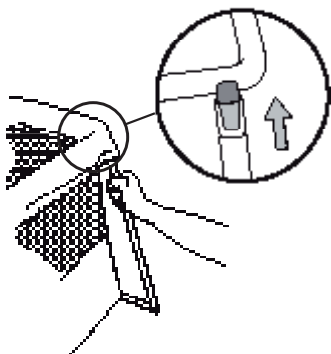

TEKNISET TIEDOT

- Paino: 5 kg (laukku mukaan lukien)
- Korkeus/pituus/leveys kuljetustilassa: 49 x 60 x 14 cm
- Patja: 60 x 105 cm
- Sängyn kangas, sininen: 65% polyesteriä, 35% puuvillaa
- Sängyn kangas, hopea: 100% polyesteriä
- Verkko: 100% polyesteriä
- Pohjan kangas: 100% polyesteriä
- Patjan päällinen: 70% polyesteriä, 30% puuvillaa
- Lasta lähimpänä olevat kankaat ovat lastent tuotteita koskevan luokan 1 Öko-Tex 100 -standardin mukaisia.

SÄNGYN KOKOON TAITTAMINEN

1. Poista patja matkasängystä.
Taita patja pohjalevyineen kokoon ja aseta se laukkuun.
Käännä sänky ylösalaisin.

Irrota yksi jalka kerrallaan vetämällä jalasta. VEDÄ!

2. Taita irrotettu jalka alas vinoon asentoon. Kaikki jalat on asetettava vinosti ulkokehyyksen sisälle.

Taita matkasänky kokoon. Muuta tarvittaessa jalkojen asentoa siten, että sänky mahtuu mahdollisimman pieneen tilaan. Aseta sänky laukkuun kokoon taitetun patjan väliin.

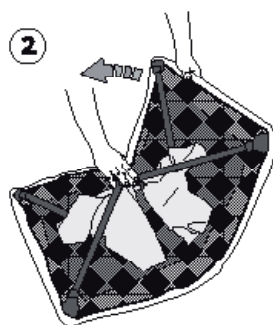

SÄNGYN PESU

1. Sängyn pesua varten kangas poistetaan avaamalla sängyn yläreunan molemmilla puolilla olevat neljä vetoketjua.

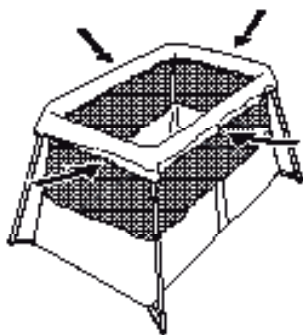

2. Vedä kukin jalkatulppa irti ja irrota sängyn kangas jaloista.

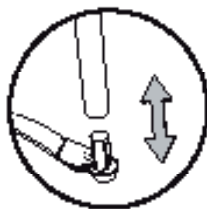

PESUOHJEET

Sängyn kangas:
Konepesu 40°C.

Ei rumpukuivausta. Sängyn tulee olla avattuna, kun kangas asetetaan takaisin paikalleen. Kiinnitä jalkatulpat uudelleen ja sulje sitten vetoketjut.

Patjan kangas:
Konepesu 60°C.

Patjan vaahtomuovi:
Ei konepestävä.

VAROITUS!

- ÄLÄ käytä matkasänkyä ilman BabyBjörnin alkuperäistä patjaa ja pohjalevyä.
- Ilman jäykkää pohjalevyä lapsi voi kaataa sängyn.
- Tarkista tilanne säännöllisesti lapsen ollessa sängyssä.
- ÄLÄ käytä matkasänkyä, kun lapsi pystyy kiipeämään sänkyyn ja sängystä pois, jotta voidaan välttää putoamisia.
- ÄLÄ käytä matkasänkyä, jos jokin osa on vaurioitunut tai puuttuu. Käytä vain valmistajan hyväksymiä varaosia.
- ÄLÄ käytä matkasänkyä väärin koottuna. Kaikkien jalkojen on oltava lukittuina sängyn ollessa avattuna, kaikkien neljän vetoketjun on oltava suljettuina ja patjan tulee olla pohjalevy alaspäin ja tukevasti sängyn pohjaa vasten. Tarkista säännöllisesti kaikkien kiinnitysten turvallisuus.
- Ota huomioon avotulen ja muiden lämmönlähteiden (kuten lämpöpatterit, kaasuhellat, ym.) aiheuttamat vaarat matkasängyn läheisyydessä.
- ÄLÄ jätä sänkyyn tai sängyn läheisyyteen mitään, mitä lapsi voisi käyttää kiipeämiseen, tai mistä voisi aiheutua tukehtumisen tai kuristumisen vaara, esim. narut, rullaverhojen vetimet, jne.
- ÄLÄ anna lapsen leikkiä kokoon taitetulla sängyllä tai sängyllä, josta on poistettu kangas.
- Anna kulmasuojien olla paikallaan puristuksiin jäämisen välttämiseksi.