

# Owner's Manual

## BABYBJÖRN® Babysitter Balance



**BABYBJÖRN®**  
[www.babybjorn.com](http://www.babybjorn.com)

## BABYBJÖRN Babysitter Balance

Gratulerar till ditt val av BabyBjörn Babysitter Balance! Den är utvecklad i tätt samråd med barnläkare och har en unik ergonomisk form för att ge barnet rätt stöd för ryggen. Inga batterier behövs, ditt barn sätter själv igång gungningen med sina rörelser.

Du kan använda BabyBjörn Babysitter Balance från det att ditt barn är nyfött ända till cirka två års ålder (3,5-13 kg).

**VIKTIGT!**  
Vänligen läs denna manual noggrant före användning. Behåll den för senare bruk.

### Användningslägen

BabyBjörn Babysitter Balance har fyra användningslägen.

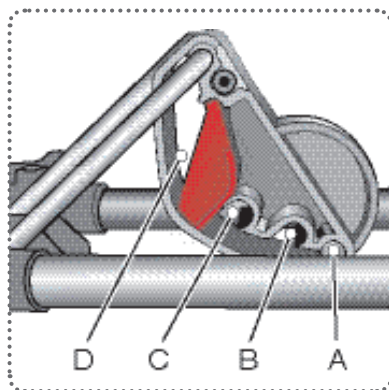
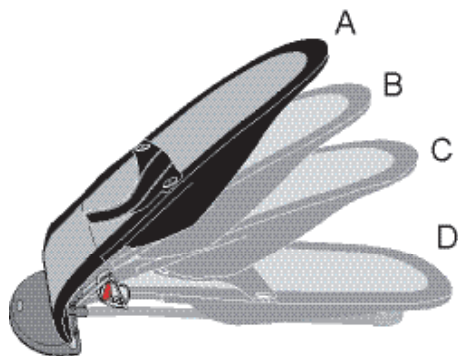

#### OBSERVERA DE OLIKA MAXVIKTERNA PÅ RESPEKTIVE LÄGE.

- A. Leka. Max 13 kg.
- B. Vila. Max 10 kg.
- C. Sova. Max 7 kg.
- D. Transportläge.



Babysittern ersätter varken vaggva eller säng. Om ditt barn ska sova länge bör det placeras i lämplig vaggva eller säng.

## ÄNDRA ANVÄNDNINGSLÄGE

Lyft upp steginställaren och flytta den till önskat läge samtidigt som du lyfter ryggstödet med den andra handen.

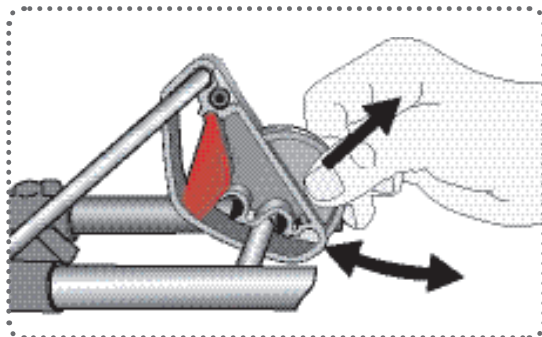

Se alltid till att steginställaren är i fast läge innan du sätter i barnet. Om barnet sitter i babysittern när du ändrar läge, kontrollera alltid att steginställare är i fast läge innan du släpper ryggstödet.

SV

## Transportläge

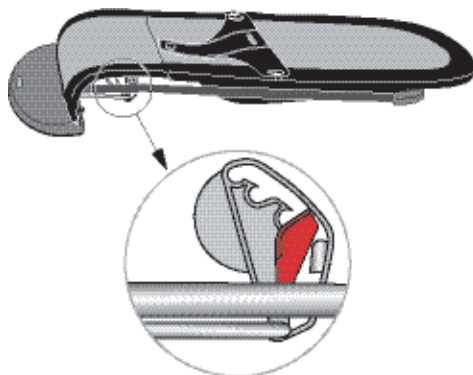
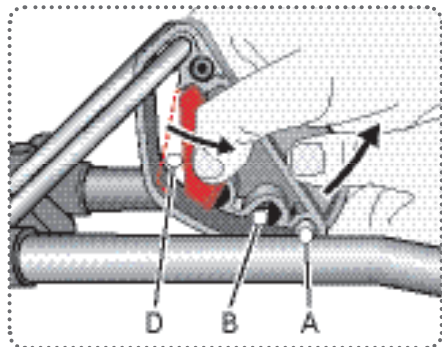

För att kunna fälla ihop babysittern måste steginställaren stå i läge A eller B. Dra den röda låsspärren bakåt och för steginställaren till transportläget, D.

Låsspinnen ska hamna på andra sidan om låsspärren.

## Byxselen

---

Byxselen ska alltid användas tills dess att barnet kan sitta själv utan stöd. Kontrollera att alla knappar är knäppta.

När barnet själv kan sitta och gå kan babysittern användas som stol. Då ska byxselen inte användas utan tas av helt.



## Vändbart tyg

---

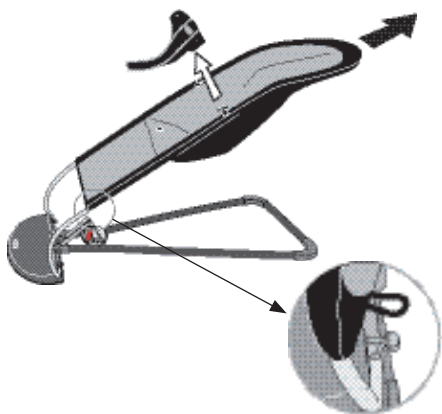

Både tygsitsen och byxselen är vändbara. Om du vill byta sida på tygsitsen, lossa de två elastiska banden nertill och dra av den uppåt. Ta bort byxselen och vänd på tygsitsen.

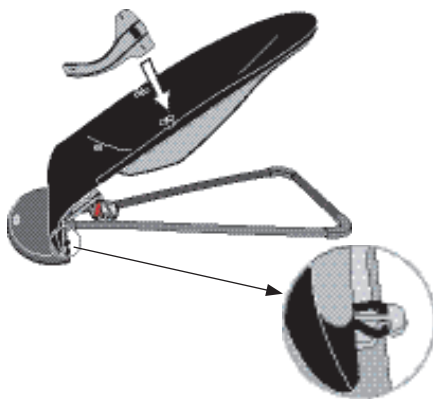

Trä tygsitsen åter över ställningen och fäst de två elastiska banden nertill. Sätt därefter tillbaka byxselen och kontrollera att alla knappar är knäppta.

### TVÄTTA TYGET

För att tvätta tygsitsen, lossa de två elastiska banden nertill och dra av den från ställningen.

40°C, tvättas separat.



### TEKNISK INFORMATION

- Vikt: 2,1 kg, med leksak: 2,3 kg
- Höjd/längd/bredd i transportläge: 11/91/39 cm.
- Höjd i läget Leka (A): 60 cm. ± 3 cm.
- Tyg: 60% bomull, 40% polyester
- Kviltning: 100% polyester

! Använd endast tillbehör och reservdelar som är godkända av tillverkaren.



Torka av gummlisterna på undersidan av babysittern med fuktig trasa emellanåt för största möjliga fäste på golvet.

SV

## ⚠ VARNING! FALLRISK!

- För ett barn upp till 9 kg som inte kan sitta själv utan stöd ska byxselen alltid användas.
- OBS! För ett barn upp till 13 kg som kan sitta och gå själv kan babysittern användas som stol. I detta läge ska byxselen EJ användas utan tas av helt.



- Lämna aldrig barnet utan tillsyn.
- Placera aldrig babysittern på ett bord, en bänk eller liknande. Används alltid på golvet.
- Använd aldrig på mjukt underlag (säng, soffa, kudde o.dyl.) då babysittern kan välta och kvävningsrisk föreligga.
- Ett barns rörelser kan orsaka att babysittern ofrivilligt förflyttas.
- Bär aldrig barnet i babysittern.
- Använd aldrig leksaken för att bära babysittern.
- Håll leksaken utom räckhåll för barn när den inte är fastsatt på babysittern.
- Babysittern ska sättas ihop av en vuxen.
- Använd inte babysittern om den är skadad.
- Tänk på att babysittern är gjord för att barnet med sina egna rörelser ska gunga i babysittern. Se till att äldre barn inte kommer åt att gunga barnet okontrollerat.
- Babysittern är inte avsedd för längre sovperioder.

## BABYBJÖRN Vippestol Balance

Gratulerer med ditt valg av BabyBjörn Vippestol Balance! Den er utviklet i tett samråd med barneleger, og har en unik ergonomisk fasong for å gi barnet riktig støtte for ryggen. Batterier trengs ikke; barnet ditt setter selv i gang gyngingen med sine bevegelser.

BabyBjörn Vippestol Balance kan brukes fra nyfødt opptil ca. to års alder (3,5-13 kg).

**VIKTIG!**  
Les denne bruksanvisningen nøye før bruk.  
Behold den for senere referanse.

### Bruksmoduser

BabyBjörn Vippestol Balance har fire bruksmoduser.

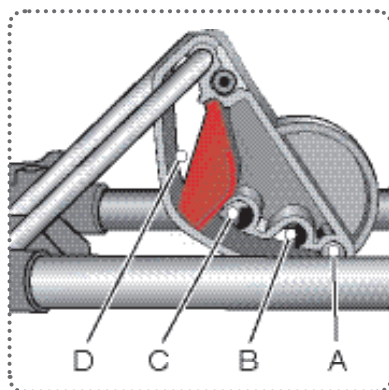
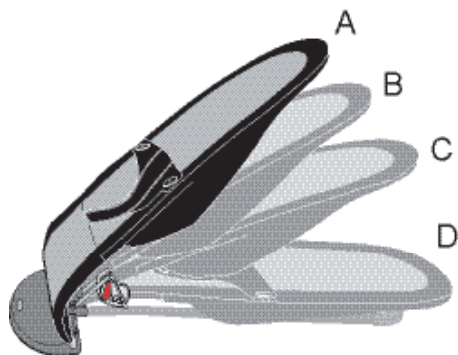

#### VENNLIGST MERK DE ULIKE MAKSVEKTENE FOR RESPEKTIVE MODUSER.

- A. Leke. Maks 13 kg.
- B. Hvile. Maks 10 kg.
- C. Sove. Maks 7 kg.
- D. Transportmodus.

**!** Vippestolen er ingen erstatning for en vugge eller seng. Skal barnet ditt sove lenge, bør det plasseres i **•** en egnet vugge eller seng.

## ENDRE BRUKSMODUS

Løft opp trinnreguleringen og flytt den til ønsket posisjon, samtidig som du løfter ryggstøtten med den andre hånden.

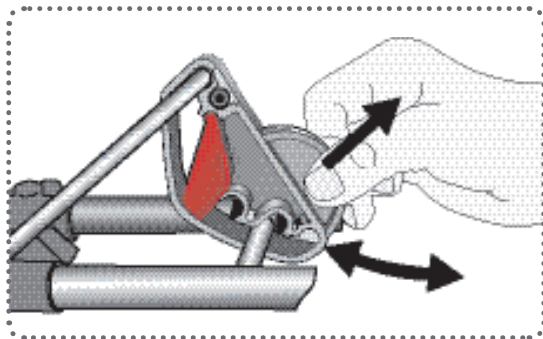

Pass alltid på at trinnreguleringen er i stabil posisjon før du setter barnet i vippestolen. Sitter barnet i vippestolen når du endrer modus, må du alltid kontrollere at trinnreguleringen er i stabil posisjon før du slipper ryggstøtten.

NO

## Transportmodus

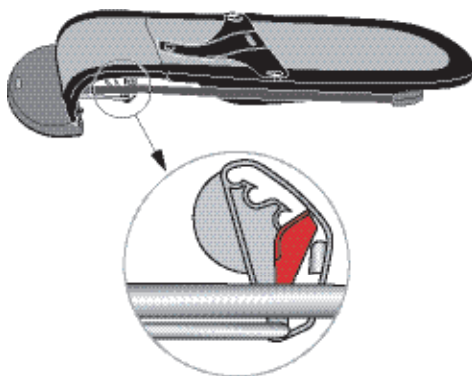
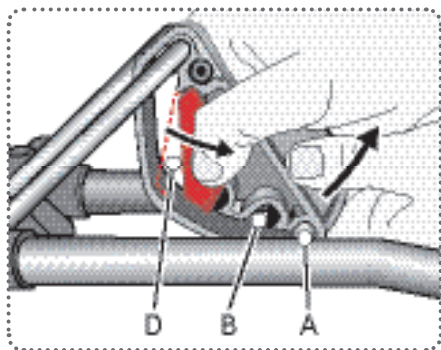

For at vippestolen skal kunne felles sammen, må trinnreguleringen stå i posisjon A eller B. Dra den røde låsesperren bakover og sett trinnreguleringen i transportposisjon D.

Låsepinnen skal havne på andre siden av låsesperren.

## Selen

---

Selen skal alltid brukes, helt til barnet kan sitte selv uten støtte. Kontroller at alle knapper er knepte.

Når barnet kan sitte og gå selv, kan vippestolen brukes som stol. Da skal selen ikke brukes, men fjernes helt.



## Vendbart stoff

---

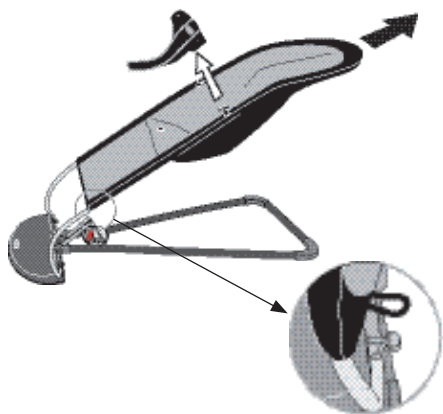

Både stoffsetet og selen er vendbare. Vil du bytte side på stoffsetet, løsner du de to elastiske hempene nederst og drar setet av oppover. Fjern selen og snu stoffsetet.

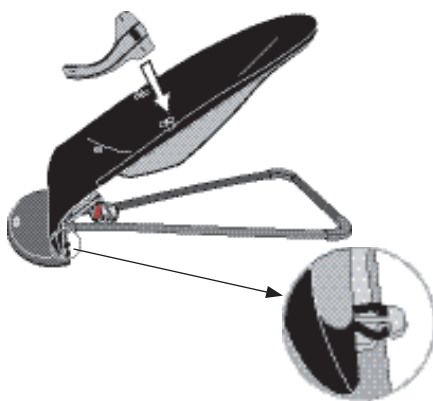

Tre stoffsetet over rammen igjen og fest de to elastiske hempene nederst. Fest deretter selen og kontroller at alle knapper er knepte.

### VASKE STOFFET

Skal du vaske stoffsetet, løsner du de to elastiske hempene nederst og drar setet av langs rammen.

40°C, vaskes separat.



### TEKNISK INFORMASJON

- Vekt: 2,1 kg, med lekebøyle: 2,3 kg
- Høyde/lengde/bredde i transportmodus: 11/91/39 cm.
- Høyde i lekemodus (A): 60 cm ± 3 cm.
- Stoff: 60% bomull, 40% polyester
- Kvilting: 100% polyester

! Bruk kun tilbehør og reservedeler som er godkjente av produsenten.



Tørk av gummlistene på undersiden av vippestolen med en fuktig klut iblant. Dette for å sikre best mulig feste til gulvet.

NO

## ⚠ ADVARSEL! FALLRISIKO!

- For et barn opptil 9 kg som ikke kan sitte selv uten støtte, skal selen alltid brukes.

OBS! For et barn opptil 13 kg som kan sitte og gå selv, kan vippestolen brukes som stol. I denne modusen skal selen IKKE brukes, men fjernes helt.



- Forlat aldri barnet uten tilsyn.
- Plasser aldri vippestolen på et bord, en benk eller liknende. Brukes alltid på gulvet.

- Bruk aldri på mykt underlag (seng, sofa, pute o.l.). Vippestolen kan da velte, hvilket medfører kvelningsfare.

- Barnets bevegelser kan gjøre at vippestolen uforvarende flytter på seg.
- Bær aldri barnet i vippestolen.
- Bruk aldri lekebøylene som bærehåndtak.
- Hold lekebøylene utilgjengelig for barn når den ikke er festet til vippestolen.
- Vippestolen skal settes sammen av en voksen.
- Bruk ikke vippestolen hvis den er skadet.
- Husk at vippestolen er laget for at barnet skal gyanke i den med sine egne bevegelser. Pass på at eldre barn ikke gyanke barnet ukontrollert.
- Vippestolen er ikke beregnet på lengre soveperioder.

## BABYBJÖRN® Babysitter Balance

Tillykke med dit valg af BabyBjörn Babysitter Balance. Den er udviklet i tæt samarbejde med børnelæger og har en unik ergonomisk form, der giver barnet den helt rette støtte for ryggen. Der skal ikke bruges batterier – dit barn sætter selv gyngningen i gang med sine bevægelser.

Du kan anvende BabyBjörn Babysitter Balance, fra dit barn er nyfødt og helt op til ca. toårsalderen (3,5-13 kg).

**VIGTIGT!**  
Læs venligst denne manual grundigt inden  
anvendelse. Opbevar den til senere brug.

### Anvendelsespositioner

BabyBjörn Babysitter Balance har fire anvendelsespositioner.

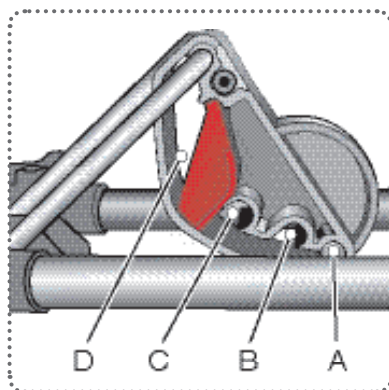
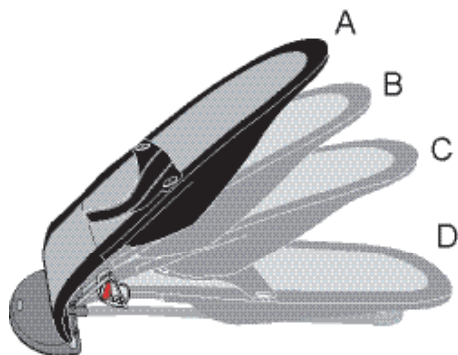

#### BEMÆRK DEN MAKSIMALE VÆGT PÅ HVER POSITION:

- A. Lege. Maks. 13 kg.
- B. Hvile. Maks. 10 kg.
- C. Sove. Maks. 7 kg.
- D. Transport.

- ! Babysitteren erstatter hverken vugge eller seng. Hvis dit barn skal sove længe, bør det anbringes
- i en velegnet vugge eller seng.

### SKIFT ANVENDELSESPOSITION

Løft trinindstillingen op, og flyt den til den ønskede position, samtidig med at du med den anden hånd løfter rygstøtten.

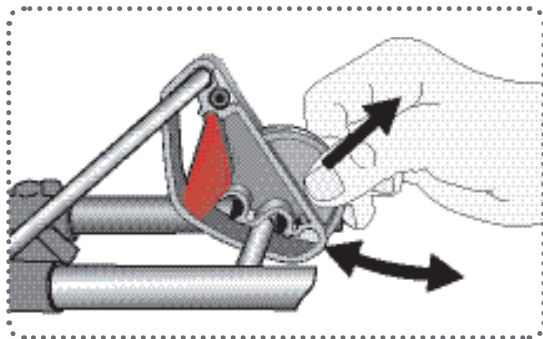

- ! Sørg altid for, at trinindstillingen er fastlåst, når barnet placeres i babysitteren.
- Hvis barnet sidder i babysitteren, mens du ændrer position, skal du kontrollere, at trinindstillingen er fastlåst, inden rygstøtten slippes.

DA

## Transportposition

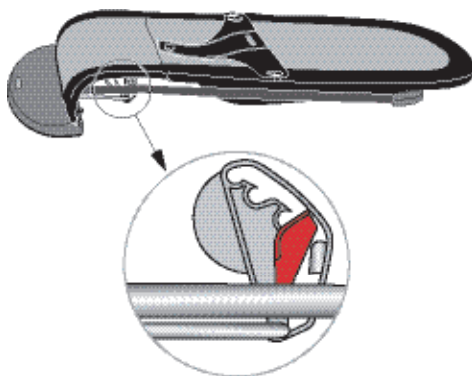
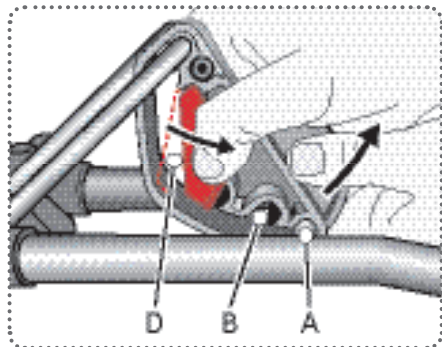

Når babysitteren skal foldes sammen, skal trinindstillingen stå i position A eller B. Træk den røde låsespærre tilbage, og sæt trinindstillingen til transportposition D.

Låsepinden skal sidde på den anden side af låsespærren.

## Bukseselen

---

Bukseselen skal altid anvendes, indtil barnet selv kan sidde uden støtte. Kontroller, at alle knapper er knappet.

Når barnet selv er i stand til at sidde og gå, kan babysitteren bruges som stol. Bukseselen skal så ikke længere anvendes, men helt fjernes.



## Vendbart stof

---

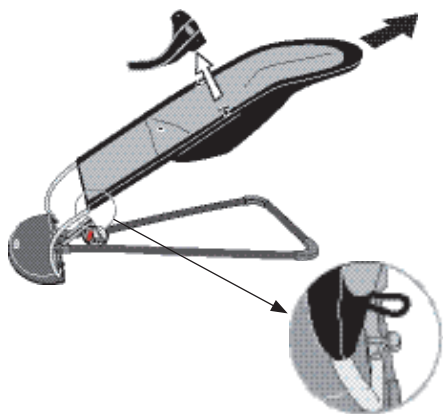

Både hynden og selen kan vendes. Når du vil skifte side på hynden, løsner du de to elastiske bånd fornedet og trækker den opad. Fjern selen, og vend stoffet på hynden.

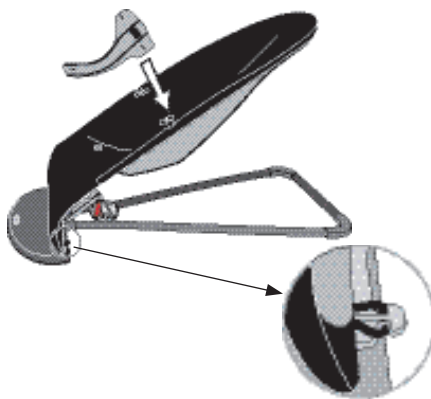

Træk hynden tilbage over stellet, og fastgør de to elastiske bånd fornedet. Sæt derefter selen på plads igen, og kontroller, at alle knapper er knappede.

### VASKEANVISNING

Når hynden skal vaskes, løsnes de to elastiske bånd fornedet, hvorefter den trækkes af stellet.

40°C, vaskes separat.



### TEKNISK INFORMATION

- Vægt: 2,1 kg, med legetøj: 2,3 kg
- Højde/længde/bredde i transportposition: 11/91/39 cm.
- Højde i positionen Lege (A): 60 cm. ± 3 cm.
- Stof: 60% bomuld, 40% polyester
- Quiltning: 100% Polyester

! Brug kun tilbehør og reservedele, som er godkendt af producenten.



Tør jævnlgt gummilisterne på undersiden af med en fugtig klud, for at sikre at babysitteren fæstner optimalt til gulvet.

## ⚠ ADVARSEL! FALDRISIKO!

- For et barn op til 9 kg, som ikke selv kan sidde uden støtte, skal bukseselen altid anvendes.

OBS! For et barn op til 13 kg, som selv kan sidde og gå, kan babysitteren bruges som stol. I så fald skal bukseselen IKKE anvendes, men helt fjernes.



- Efterlad aldrig barnet uden opsyn.  
- Placer aldrig babysitteren på et bord, en bænk eller lignende. Anvendes altid på gulvet.

- Må ikke anvendes på blødt underlag (seng, sofa, pude o.lign.), da babysitteren kan vælte og forårsage risiko for kvælning.

- Et barns bevægelser kan medføre, at babysitteren ufrivilligt forflyttes.

- Bær aldrig barnet i babysitteren.

- Brug aldrig legetøjet til at bære babysitteren.

- Hold legetøjsbøjlen uden for barnets rækkevidde, når det ikke er fastgjort i babysitteren.

- Babysitteren skal sættes sammen af en voksen.

- Brug ikke babysitteren, hvis den er beskadiget.

- Vær opmærksom på, at babysitteren er udviklet til at kunne gynges i takt med barnets bevægelser. Sørg for, at ældre børn ikke kommer til at gynges barnet ukontrolleret.

- Babysitteren er ikke beregnet til længere soveperioder.

## BABYBJÖRN® Babysitter Balance

Onnittelut BabyBjörn Babysitter Balance-istuimen valinnasta! Istuin on kehitetty tiiviissä yhteistyössä lastenlääkärien kanssa ja sen ainutlaatuinen ergonominen muotoilu antaa lapsen selälle oikeanlaista tukea. Pattereita ei tarvita, vaan lapsi saa istuimen keinumaan omilla liikkeillään.

BabyBjörn Babysitter Balance sopii käytettäväksi vastasyntyneestä noin kahden vuoden ikään asti (3,5–13 kg).

**TÄRKEÄÄ!**  
Lue tämä käyttöohje tarkasti ennen käyttöä.  
Säästä ohje myöhempää tarvetta varten.

### Käyttöasennot

BabyBjörn Babysitter Balance-istuinta voidaan käyttää neljässä eri asennossa.

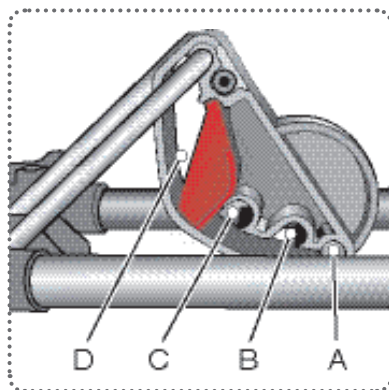
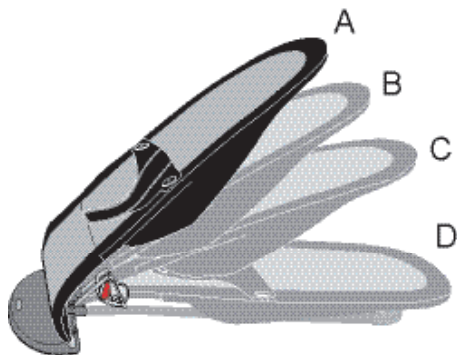

#### HUOMIOI, ETTÄ KULLAKIN ASENNOLLA ON ERI ENIMMÄISPAINOT:

- A. Leikki, enintään 13 kg.
- B. Lepo, enintään 10 kg.
- C. Uni, enintään 7 kg.
- D. Kuljetus.



Babysitter ei korvaa kehtoa tai sänkyä. Jos lapsesi on tarkoitus nukkua pidempään, sijoita hänet kehtoon tai sänkyyn.

## KÄYTTÖASENNON VAIHTAMINEN

Nosta säädintä ja siirrä se haluttuun asentoon samalla kun nostat selkänöjää toisella kädellä.

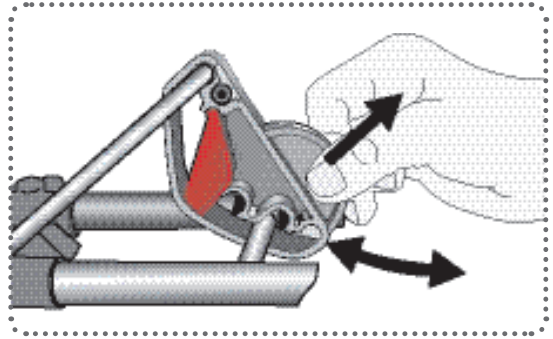

Varmista, että säädin on liikkumattomassa tilassa ennen kuin asetat lapsen babysitteriin. Jos lapsi istuu babysitterissä vaihtaessasi sen asentoa, varmista, että säädin on lukitussa tilassa ennen kuin päästät irti selkänöjasta.

## Kuljetusasento

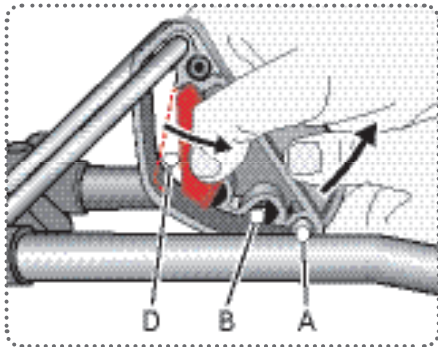

Voit taittaa babysitterin kokoon, kun säädin on joko A- tai B-asennossa. Vedä punaista lukitusosalpaa taaksepäin ja vie säädin kuljetusasentoon (D).

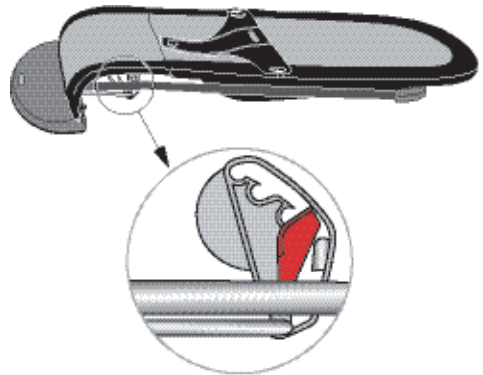

Lukituspuolan tulee olla lukitussalvan toisella puolella.

## Lukitusjärjestelmä

---

Lukitusjärjestelmää tulee käyttää aina siihen asti kunnes lapsi osaa istua itse ilman tukea. Tarkista, että kaikki napit ovat kunnolla kiinni.

Kun lapsi osaa istua ja kävellä, babysitteriä voidaan käyttää tuolina. Tällöin ei käytetä lukitusjärjestelmää, vaan se irrotetaan kokonaan.



## Käännettävä kangas

---

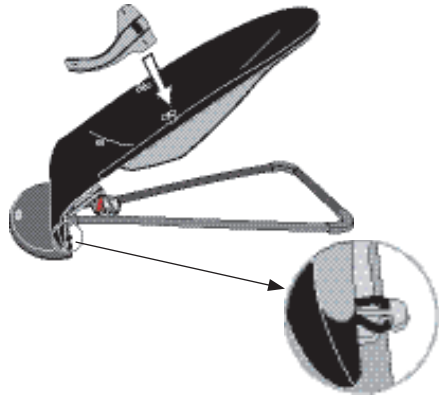

Sekä istuinosa että lukitusjärjestelmän kankaat ovat käännettäviä. Jos haluat vaihtaa istuinosa toisin päin, irrota kaksi alla olevaa kuminauhaa ja vedä kangasta ylöspäin. Poista lukitusjärjestelmä ja käännä istuinosa.

Aseta istuinosa paikalleen runkoon ja kiinnitä kaksi alla olevaa kuminauhaa. Aseta sitten lukitusjärjestelmä takaisin paikalleen ja tarkista, että kaikki napit ovat kunnolla kiinni.

## KANKAAN PESU

Kun haluat pestä istuinosan kankaan, irrota kaksi alla olevaa kuminauhaa ja vedä kangas irti rungosta.

Pestään erillään 40°C lämpötilassa.



## TEKNISET TIEDOT

- Paino: 2,1 kg, lelun kanssa: 2,3 kg
- Korkeus/pituus/leveys kuljetustilassa: 11/91/39 cm.
- Korkeus leikkiasennossa (A): 60 cm. ± 3 cm.
- Kangas: 60% puuvillaa, 40% polyesteriä
- Vanutäyte: 100 % polyesteriä

! Käytä ainoastaan valmistajan hyväksymiä tarvikkeita ja varaosia.



Pyyhi silloin tällöin babysitterin alapuolen kumilistat kostealla pyyhkeellä, jotta niiden pito lattiassa pysyy hyvänä.

## ⚠ VAROITUS! PUTOAMISRISKI!

- Enintään 9 kg painoisille lapsille, jotka eivät vielä osaa istua ilman tukea, tulee käyttää lukitusjärjestelmää. HUOM! Enintään 13 kg painoisille lapsille, jotka osaavat istua ja kävellä, istuinta voidaan käyttää tuolina. Tässä tilassa EI käytetä lukitusjärjestelmää, vaan se irrotetaan kokonaan.



- Älä koskaan käytä babysitteriä pehmeällä alustalla (sänky, sohva, tyyny, ym.), koska se voi kaatua ja aiheuttaa siten tukehtumisriskin.
  - Lapsen liikkeet voivat aiheuttaa babysitterin liikkumista.
  - Älä koskaan kannata lasta babysitterissä.
  - Älä koskaan kannata babysitteriä lelusta kiinni pitäen.
  - Pidä lelu lapsen ulottumattomissa silloin, kun sitä ei ole kiinnitetty babysitteriin.
  - Aikuisen tulee koota Babysitter.
  - Älä käytä babysitteriä, jos se on vahingoittunut.
  - Pidä mielessä, että lapsen on tarkoitus keinuttaa babysitteriä itse omilla liikkeillään. Huolehdi, että isommat lapset eivät pääse keinuttamaan lasta valvomatta.
  - Babysitteriä ei ole tarkoitettu käytettäväksi pidempien nukkumisjaksojen ajaksi.
- Älä koskaan jätä lasta valvomatta.
  - Älä koskaan sijoita babysitteriä pöydälle, penkille tai vastaavalle. Käytä sitä aina lattialla.